



HAPULICO

Tỏa sáng khắp mọi miền



2022

DOLPHIN

ĐÈN LED CHIẾU SÁNG ĐƯỜNG PHỐ

Led Street Light Luminaire



energy saving
LED TECHNOLOGY





DOLPHIN

LED LUMINAIRE

PHẠM VI SỬ DỤNG | Application

- Chiếu sáng đường cao tốc, đường phố, khu đô thị, bãi đỗ xe, vỉa hè, sân chơi, công viên...
- *Lighting of highways, urban streets, residential areas, car-parks, pavements, playing courts, green parks...*

MÔ TẢ SẢN PHẨM | Description

- Chip Led hiệu suất cao. (Lumileds, Osram, Samsung ... hoặc tương đương)
- Bộ nguồn có thể lập trình DIM tới 5 chế độ, có khả năng kết nối với điều khiển trung tâm.
- SPD: Bảo vệ chống sét lan truyền đến 10kV.
- Thân đèn: Nhôm đúc áp lực cao.
- Màu sơn: Sơn tĩnh điện màu ghi sẫm.
- Vận hành: Khoang bộ điện đóng mở không cần dụng cụ.
- *Led chip with high efficacy. (Lumileds, Osram, Samsung... or equivalent)*
- *LED driver: Programmable dimming up to 5 steps, external control interface available.*
- *SPD: Resistant to surges up to 10 kV.*
- *Housing: Die cast aluminum.*
- *Power coating in dark grey.*
- *Maintenance: Tool-less opening of gear compartment.*

HÌNH VẼ | Drawing

DOLPHIN 75-120W

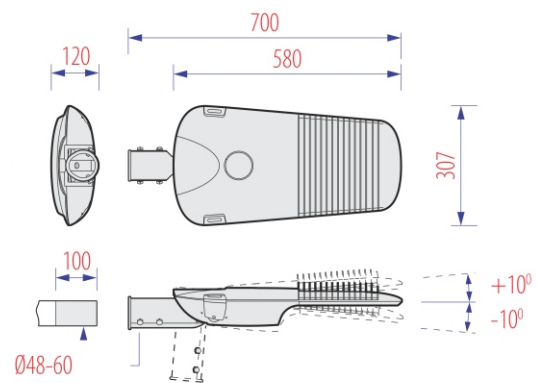

DOLPHIN 125-200W

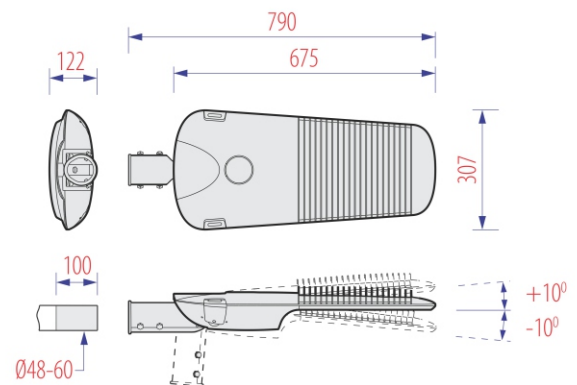

CHẾ ĐỘ DIM 5 CẤP | Dimming up to 5 steps

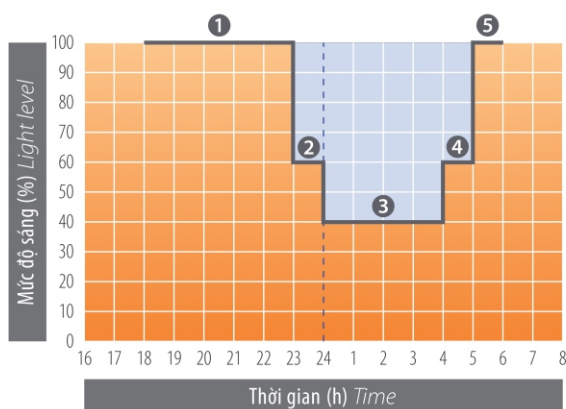

ĐƯỜNG PHÂN BỐ ÁNH SÁNG | Polar Intensity Diagram

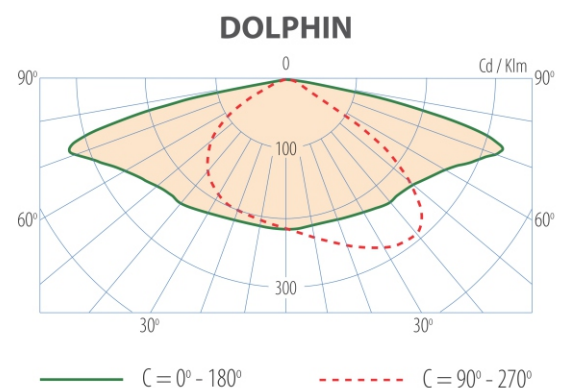

IP66

Class I

IK08

DOLPHIN

LED LUMINAIRE

Thông số kỹ thuật Technical Specifications	D O L P H I N												
	75	90	100	110	120	125	130	140	150	160	175	180	200
Công suất (W) Power	75	90	100	110	120	125	130	140	150	160	175	180	200
Quang thông đèn 4,000K (lm) Initial Luminous Flux for 4000K	9.375	11.250	12.500	13.750	15.000	15.625	16.250	17.500	18.750	20.000	21.875	22.500	25.000
Hiệu suất sáng đèn (lm/W) System Efficiency for 4000K	≥ 125 / ≥ 150* (4000K)												
Nhiệt độ màu (K) Color Temperature	3,000* / 4,000 / 5,700*												
Chỉ số hiển thị màu CRI Color Rendering Index	≥ 70 / ≥ 80*												
Bộ nguồn DIM Dimming Driver	Bộ nguồn DIM có khả năng lập trình tới 5 chế độ, có sẵn cổng chờ 1-10V để kết nối chiếu sáng thông minh												
Chiếu sáng thông minh* Smart Lighting*	Có cảm biến kết nối thông minh, điều khiển chiếu sáng từ trung tâm* / Smart sensor intergrated*												
Nguồn điện đầu vào Input Power	154-242V _{AC} / 50-60Hz												
Hệ số Công suất Rated Power Factor	≥ 0.95 (Nominal power)												
SPD - Bảo vệ chống sét lan truyền SPD - Surge Protection Device	Open circuit voltage 10kV (max)												
Nhiệt độ môi trường (°C) Ambient Temperature	-30°C...50°C (Ta in free air)												
Tuổi thọ LED (h) LED Lifetime	Đến 100.000 giờ (tùy theo thỏa thuận giữa hai bên) / Upto 100.000 h (by agreement of both parties)												
Bảo hành Warranty	3-5 năm tùy theo thỏa thuận giữa hai bên / 3-5 years by agreement of both parties												
Khối lượng đèn (kg) Net Weight	7,3			8,3				8,5					
Khối lượng đèn cả bao gói (kg) Gross Weight	8,5			9,7				10,0					
Kích thước hộp bao gói (mm) Packaging Dimensions	770 x 395 x 190						865 x 395 x 190						

Ghi chú: Các thông số trên là tiêu chuẩn, các lựa chọn khác vui lòng liên hệ để được tư vấn
 Các lựa chọn đánh dấu (*) là lựa chọn thêm - Dung sai công suất ± 10% , Quang thông: ± 7%;
 Lập trình được mọi công suất lẻ theo yêu cầu.

Note: All above data is standard, other options can be contacted for advice.

The data marked with (*) is additional option. Tolerance: Power consumption; ± 10% , Luminous flux: ± 7%;



**CÔNG TY TNHH MTV
CHIẾU SÁNG VÀ THIẾT BỊ ĐÔ THỊ**
Lighting and Urban Equipment Co., Ltd

Website: www.hapulico.com

Email: info@hapulico.com

TRỤ SỞ CHÍNH

Số 1, Vũ Đức Thận, Quận Long Biên

TP. Hà Nội, Việt Nam

Tel: (84-024) 3825 3300

Fax: (84-024) 3826 2772

NHÀ MÁY

Lô CN-05, KCN Phú Nghĩa, Huyện Chương Mỹ,

TP. Hà Nội, Việt Nam

Tel: (84-024) 3223 2230

Fax: (84-024) 3223 2355

CHI NHÁNH ĐÀ NẴNG

330 Nguyễn Văn Linh, Quận Thanh Khê

TP. Đà Nẵng, Việt Nam

Tel: 0913404009 / (0236) 3656056

CÔNG TY CỔ PHẦN CHIẾU SÁNG BẮC HAPULICO

77 Tô Hiến Thành, Quận Hai Bà Trưng

TP. Hà Nội, Việt Nam

Tel: 0902162266 / (024) 38249392

CÔNG TY CỔ PHẦN CHIẾU SÁNG NAM HAPULICO

49E Phan Đăng Lưu, Quận Phú Nhuận

TP. Hồ Chí Minh, Việt Nam

Tel: 0902282626 / (028) 38410897

CÔNG TY CỔ PHẦN VẬT TƯ CÔNG NGHIỆP HÀ NỘI

48 Nguyễn Thiệp, Quận Hoàn Kiếm

TP. Hà Nội, Việt Nam

Tel: 0902272828 / (024) 36240068